



FAAC 400 CBAC MOTOR



De FAAC 400 CBAC elektro-hydraulische motoren zijn ideaal voor de iets zwaardere draaiporten met twee vleugels van maximum 2,5 meter breed, voor collectief of industrieel gebruik.

De 400CBAC motoren werken op 220 Volt en worden aangestuurd door een V2 City1 sturingskast. De motoren zijn uitgerust met een hydraulische vergrendeling. Bij de motor wordt standaard één set FAAC Safebeam fotocellen geleverd.

Van de FAAC 400 CBAC motor bestaat ook een langere versie (FAAC 400 CBAC LANG) voor speciale toepassingen.

Voor beide motoren zijn tal van accessoires voor de bediening, beveiliging en eventueel toegangscontrole beschikbaar.

FAAC 400 CBAC MOTOR

KENMERKEN

- Hydraulische aandrijving voor frequent gebruik
- De kracht van deze aandrijving laat toe hekvleugels met zeer grote vleugelbreedte te automatiseren
- Exclusieve hydraulische inklemmingsbeveiliging
- Manuele ontgrendeling d.m.v. sleutel

TECHNISCHE SPECIFICATIES

	FAAC 400 CBAC - 230 V	FAAC 400 CBAC Lang - 230 V
Voeding		230 V AC 50 Hz
Vermogen		220 W
Stroom		1 A
Duwkracht	0 ÷ 620 daN	0 ÷ 465 daN
Rotatiesnelheid motor		1400 toeren/min
Lineaire snelheid zuigerstang	1 cm/s	1.5 cm/s
Werkings temperatuur		-20°C tot +55°C
Gewicht aandrijving	8.6 kg	10 kg
Afmetingen (l x b x h)	1031 x 113 x 85 mm	1285 x 113 x 85 mm
Beschermingsgraad		IP55
Oververhittingsbeveiliging		120 °C

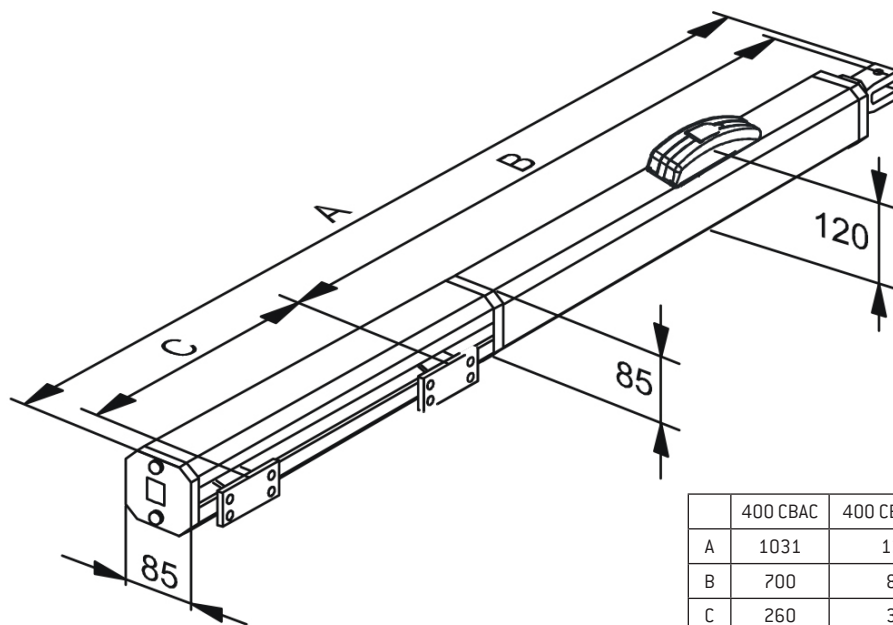

	400 CBAC	400 CBAC Long
A	1031	1285
B	700	820
C	260	380